

Losschmierringe

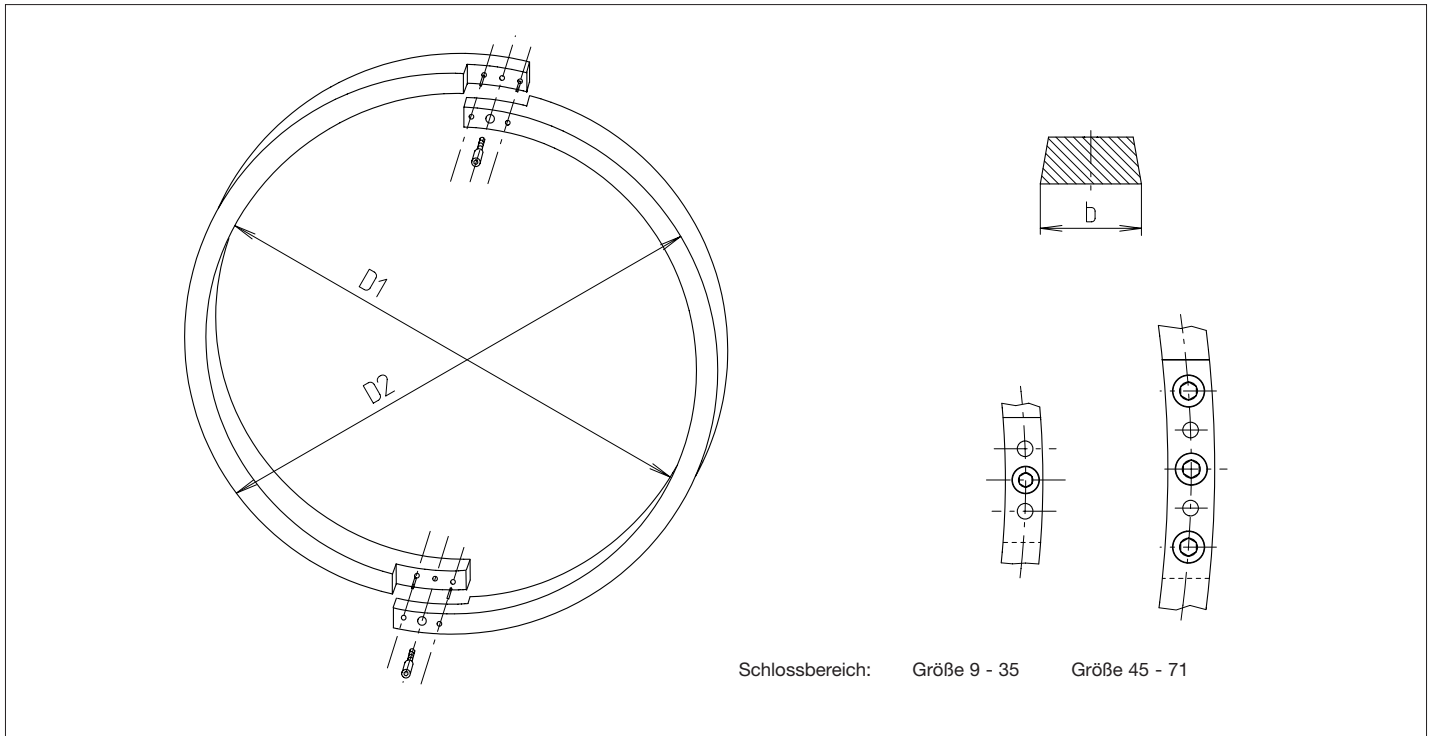

Schlossbereich: Größe 9 - 35 Größe 45 - 71

RENK-Losschmierringe dienen der Schmierstoffförderung und werden in Gleitlagern der Baureihe ZM und E-Lagern eingesetzt.

Die Losschmierringe sind hochgenaue Maschinenelemente und werden in geteilter Ausführung geliefert. Es besteht die Möglichkeit, die Losschmierringe auch in anderen Lagern einzusetzen.

Werkstoff

Als Werkstoff für die Losschmierringe wird eine Kupfer-Zink-Legierung eingesetzt.

Abmessungen

Die Bezeichnung der Losschmierringe, ihre Kennzeich-

nung, die wichtigsten Abmessungen und ihre Zuordnung zu den entsprechenden Wellendurchmessern sind in der Tabelle zusammengestellt.

Um Verwechslungen beim Einsatz der Losschmierringe abhängig vom Wellendurchmesser zu verhindern, sind sie durch kleine Nuten auf dem Außendurchmesser gekennzeichnet.

Der Losschmierring LR-1 besitzt eine Nut, LR-2 besitzt zwei Nuten und LR-3 besitzt drei Nuten.

Die Losschmierringe 14-2* und 18-2* haben keine Nut und werden mittelfristig eingestellt.

Maße in mm

| Größe | zugehöriger Wellendurchmesser [mm] | D ₁ [mm] | D ₂ [mm] | b |
|-------------------|------------------------------------|---------------------|---------------------|----|
| 7-1 ¹⁾ | 55...60 | 124 | 138 | 12 |
| 7-2 ¹⁾ | 65...70...75 | 132 | 146 | 12 |
| 9-1 | 80...90 | 160 | 180 | 16 |
| 9-2 ²⁾ | 100 | 165 | 185 | 16 |
| 11-1 | 100...125 | 190 | 210 | 18 |
| 14-1 | 125...140 | 230 | 250 | 21 |
| 14-2* | 160 | 240 | 260 | 21 |
| 14-2 | 180 | 245 | 265 | 21 |
| 18-1 | 160...180 | 276 | 300 | 25 |
| 18-2* | 200 | 286 | 310 | 25 |
| 18-2 | 225 | 300 | 324 | 25 |
| 22-1 | 200...225 | 340 | 364 | 30 |
| 22-2 | 250...300 | 370 | 394 | 30 |
| 28-1 | 250...280 | 424 | 450 | 35 |
| 28-2 | 300...335 | 455 | 481 | 35 |
| 28-3 | 355 | 474 | 500 | 35 |
| 35-1 | 300...355 | 530 | 554 | 30 |
| 35-2 | 375...450 | 580 | 604 | 30 |
| 45-1 | 375...425 | 650 | 680 | 32 |
| 45-2 | 450...530 | 700 | 730 | 32 |
| 56-1 | 475...530 | 770 | 800 | 35 |
| 56-2 | 560...710 | 840 | 870 | 35 |
| 71-1 | 600...710 | 950 | 980 | 35 |

1) Gilt nur für Lager ZM 7.

2) Gilt für alle Durchmesser beim Lager EM 9S.

* Diese Losschmierringe besitzen keine Nut.

Vertriebsorganisation



Hauptsitz und Produktion



RENK AKTIENGESELLSCHAFT
Werk Hannover
Weltausstellungsallee 21
D-30539 Hannover
Phone: +49 (5 11) 86 01-0
Fax: +49 (5 11) 86 01-288
Email: info.hannover@renk.biz
Internet: www.renk.biz

Produktion und Vertriebszentrum

OMEGA RENK BEARINGS PVT. LTD.
Anand Nagar, Raisen Road
Bhopal - 462 021
India
Phone: (91 -7 55) 5 28 45 61
Fax: (91 -7 55) 2 75 16 26
Email: omtec@sancharnet.in
Internet: www.omegarenk.com

Verkaufsbüros

| | |
|-----------------|-------------------|
| Australien | Niederlande |
| Belgien | Norwegen |
| Brasilien | Österreich |
| Finnland | PR China |
| Frankreich | Schweiz |
| G.B. und Irland | Slowak. Republik |
| Indien | Sloven. Republik |
| Italien | Südafrika |
| Japan | Südkorea |
| Kanada | Spanien |
| Kroatien | Tschech. Republik |
| Lichtenstein | Ungarn |
| Luxemburg | USA |
| Mexiko | |

Vertriebszentren



RENK Corporation
304, Tucapau Road
29334 Duncan S.C.
USA
Phone: (1-8 64) 4 33 00 69
Fax: (1-8 64) 4 33 06 36



COFICAL RENK MANCAIS DO BRASIL LTDA.
Rodovia BR-280,
km 54 - Em frente ao Parque Municipal de
Exposições
CEP 89270-000 - Guaramirim - SC - Brasil
Phone: (55-47) 337 36 400
Fax: (55-47) 337 36 499



MAN Diesel Japan Ltd.
MAN Diesel Japan Ltd.
RH Division;
Fuji Building (Room 121)
3-2-3 Marunouchi
Chiyoda-ku, Tokyo 100-0005
Japan
Phone: (81-3) 3215 1310
Fax: (81-3) 3284 0867